

# 2018年度秋季中体連高体連公式大会および県協会長杯開催方法

高男12女9 中男10女5 型

●秋季中体連(平成30年10月)

従来通りの方法で新人大会として開催し、シード上位2校と入れ替え戦結果を協会長杯に反映させる

●秋季高体連(平成30年10月)

県民体育大会(平成30年8月)の上位4校シード 第3シード決定戦まで実施

●春全中滋賀県予選

12月15日(土)【男子】入れ替え戦予選リーグ(秋季総体3位~10位)

Aブロック/Bブロック各4チームずつによるリーグ戦

12月16日(日)【男子】入れ替え戦順位決定戦

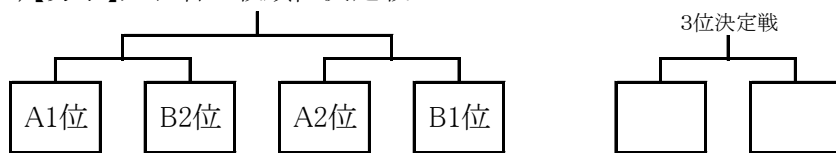

【女子】入れ替え戦リーグ戦(秋季総体3位~5位)

1月14日(月)【男女】春全中決定戦トーナメント

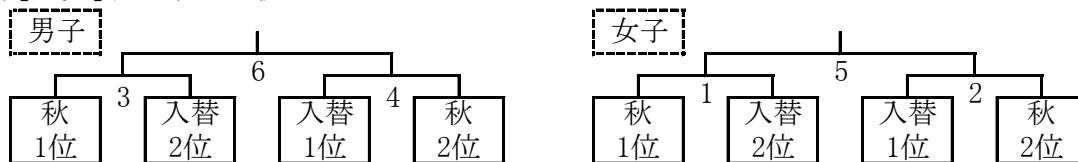

●全国高校選抜滋賀県予選(12月22日(土)~24日(月))

秋季高体連(平成30年10月)の上位4校シード 第3シード決定戦まで実施

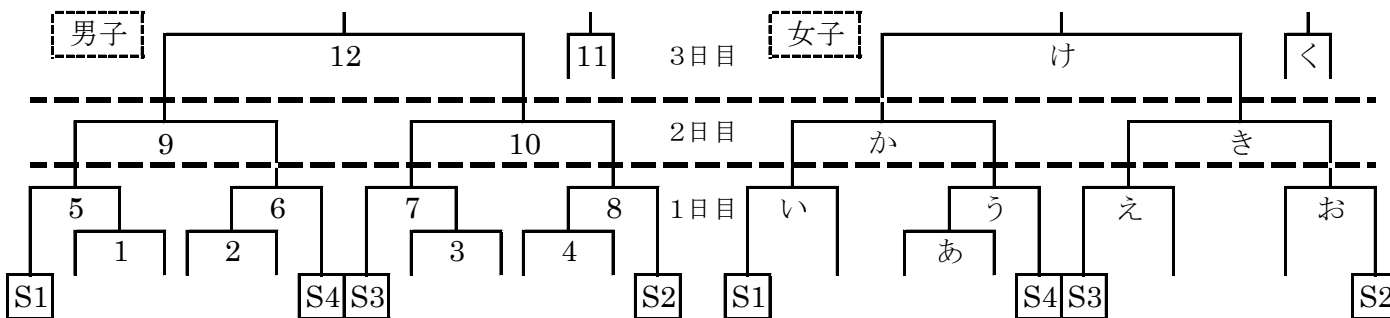

## 大会日程案

11/16(金)	申込〆切	申込書類郵送・電子データ共に必着のこと
12/15(土)	中男女	蒲生町民体育館 男子入替戦予選リーグ
16(日)	中男女	蒲生町民体育館 男子入替戦順位決定戦 女子入替戦リーグ戦
22(土)	高校	近江八幡市立運動公園 25分ハーフ
23(日)	高校	近江八幡市立運動公園 25分ハーフ
24(月)	高校	近江八幡市立運動公園 順位決定戦 決勝のみ30分ハーフ
1/14(月)	中男女	近江八幡市立運動公園 順位決定戦 25分ハーフ

### 中学の部 競技日程

12月15日(土) ゲーム時間 10分×5分×10分 チームタイムアウト請求権:無

蒲生町民体育館

	時間	試合	OF
①	9:30～		
②	10:00～		①負け
③	10:30～		②負け
④	11:00～		③負け
⑤	11:30～		④負け
⑥	12:00～		⑤負け
⑦	12:30～		⑥負け
⑧	13:00～		⑦負け
⑨	13:30～		⑧負け
⑩	14:00～		⑨負け
⑪	14:30～		⑩負け
⑫	15:00～		⑪負け

12月16日(日) ゲーム時間 20分×5分×20分 チームタイムアウト請求権:有(前後半1回ずつ)

蒲生町民体育館

	時間	試合	OF
①	9:00～	A1位 B2位	
②	10:05～	A2位 B1位	①負け
③	11:10～		②負け
④	12:15～	①負け ②負け	③負け
⑤	13:20～		④負け
⑥	14:25～	①勝ち ②勝ち	⑤負け
⑦	15:30～		⑥負け

1月14日(月) ゲーム時間 25分×10分×25分 チームタイムアウト請求権:有(前後半1回ずつ)

近江八幡市立運動公園体育館

	時間	試合	OF
①	8:50～	女 秋季1位 入替2位	男秋季1位 入替2位
②	10:05～	女 秋季2位 入替1位	①負け
③	11:20～	男 秋季1位 入替2位	②負け
④	12:35～	男 秋季2位 入替1位	③負け
⑤	13:50～	①勝ち ②勝ち	④負け
⑥	15:20～	③勝ち ④勝ち	⑤負け

### 高校の部 競技日程

場所:近江八幡市立運動公園体育館(12/22～24)

12/22 1日目(2コート)				12/23 2日目		12/24 3日目	
	8:45～	開会式					
①	9:30～	あ		10:00～	か	10:00～	く
②	10:45～	1	2	11:20～	き	11:20～	11
③	12:00～	3	4	12:40～	9	12:40～	け
④	13:15～	い	う	14:00～	10	14:10～	12
⑤	14:30～	え	お				表彰式 閉会式
⑥	15:45～	5	6				
⑦	17:00～	7	8				

【 高校秋季総体終了後に協会長杯高校の部の抽選会を行う。代表者会議は開かない。】